Статьи

УЗЕЛ РАЗВИТИЯ: ОТ М.К. МАМАРДАШВИЛИ К Л.С. ВЫГОТСКОМУ. ОПЫТ ПЕРСОНОЛОГИЧЕСКОЙ КОМПАРАТИВИСТИКИ

А.С. БЕЛОРУСЕЦ^а

^а *Независимый исследователь*

Developmental Knot: From M. Mamardashvili towards L. Vygotsky. A Comparative Study in Personology

A.S. Belorusetz^a

^а *Independent Researcher*

Резюме

В разных контекстах разными исследователями были предложены различные модели акта развития. Настоящая работа посвящена выявлению общих черт этих моделей и попытке их продуктивного синтеза. Рассматриваются содержательные параллели между тремя моделями, сформулированными Л.С. Выготским: моделью инструментального акта, моделью зигзага свободного осмысленного действия и моделью динамики психологического возраста. Показаны структурная близость и преемственность, которые существуют между ними. В первой модели возникает идея непрямого движения; кроме того, важно, что опосредующее звено — X (культурное средство) — имеет «двойную природу»: вещную и смысловую. Во второй модели, созданной под влиянием диалога Л.С. Выготского с К. Левином, смысловое поле возникает как отдельный план, в котором должен выстроить свой маршрут

Abstract

This study delves into the examination of three models developed by Lev Vygotsky, namely the instrumental act model, the zigzag model of meaningful action, and the model of psychological age dynamics. The objective is to uncover the common features among these models and to attempt their productive synthesis. The first model introduces the concept of indirect movement and highlights the dual nature of the mediating link, X, which acts as both a thing and a meaning. The second model, influenced by K. Levin, emphasizes the emergence of a distinct plane of meaning within which the acting subject navigates and constructs their path. The third model focuses on the subject's development through the

действующий субъект. В третьей модели делается акцент на развитии самого субъекта через развитие его смыслового поля. Эти модели, в свою очередь, сравниваются с серией графических моделей развития, предложенных в разных контекстах М.К. Мамардашвили, реконструированных и обобщенных А.А. Парамоновым. Траектория движения в них очень близка траектории движения в работах Л.С. Выготского, но есть и различия. Во-первых, у М.К. Мамардашвили акт развития всегда запускается извне, через впечатление, в то время как у Л.С. Выготского может иметь место и произвольное обращение к средству. Во-вторых, модели М.К. Мамардашвили содержат наглядное представление этапа «выворачивания наизнанку» жизненного поля через выбранный символ-средство. Эта идея близка идее катарсиса, высказанной Л.С. Выготским в «Психологии искусства», однако не получившей наглядного выражения в его работах. Модели Л.С. Выготского и М.К. Мамардашвили рассматриваются как дополняющие друг друга. Предпринимается попытка совместить их «по общим точкам» на одном рисунке. Полученная модель самодвижения Я может служить иллюстрацией символического опосредствования (в противовес опосредствованию знаковому).

Ключевые слова: символическое опосредствование, психологическая топология пути, понимаемый топос, зигзаг свободного осмысленного действия, самодвижение Я.

Белорусец Арсений Сергеевич — независимый исследователь.
Контакты: arsenny@mail.ru

progressive evolution of their field of meanings. These models are compared with a series of graphical models of development proposed in different contexts by Merab Mamardashvili and subsequently reconstructed and generalized by Andrey Paramonov. While these models exhibit similar trajectories to Vygotsky's works, notable differences arise. Mamardashvili's model incorporates a visual representation of the stage involving the "turning inside out" of the life field through a selected symbol-tool, resembling the concept of catharsis in "Psychology of Art," albeit not explicitly expressed in Vygotsky's models. Overall, Vygotsky's and Mamardashvili's models are seen as complementary to each other. The aim is to integrate these models based on shared elements, resulting in a comprehensive model illustrating the movement of the Self and serving as an example of symbolic mediation as opposed to sign-mediation.

Keywords: symbolic mediation, psychological topology of path, topos of understanding, zigzag of free action.

Arseniy S. Belorusetz — Independent Researcher.
E-mail: arsenny@mail.ru

Замысел этой статьи возник, когда мы, погружаясь в, казалось бы, далекие друг от друга контексты, неожиданно для себя столкнулись с поразительно близкими идеями и моделями. Эти идеи так или иначе касались динамики самодвижения Я к свободе. Данное движение рассматривалось, впрочем, в отдельных аспектах: генез инструментального акта поведения, становление свободного осмысленного действия, динамика психологического возраста, внутренняя структура акта понимания, модель жизненной ситуации-события, генез впечатления, «психологическая топология пути» самосозидания личности. Идея стадильности самодвижения Я, как правило, выражаемая авторами графически, вдруг предстала чем-то вроде «жесткого ядра» (по И. Лакатосу) некоей междисциплинарной исследовательской программы, впрочем, по-видимому, не осознающей себя таковой.

Постановка проблемы

Пожалуй, одним из самых увлекательных занятий в рамках истории науки оказывается компаративистика: вычленение схожих мотивов (в литературоведческом смысле этого слова) в работах разных авторов. Обычно задача, которую ставит перед собой историк науки, заключается не только в том, чтобы выявить некоторую неявную параллель, но и в том, чтобы найти причинные основания ее возникновения. Чаще всего их ищут не в особенностях исследуемой предметной реальности, а в биографиях ученых. Успехом таких экстерналистских исследований становится убедительно аргументированная гипотеза о том, что более поздний автор А заимствовал какой-то тезис у более раннего автора Б. Ничего не имея против такого типа исторических исследований, мы хотели бы предпринять опыт компаративистики другого рода.

Нашей задачей будет вовсе не доказательство факта заимствования, а исследование возможности нового или лучшего понимания более ранней модели через знакомство с более поздней моделью, имеющей с первой схожие мотивы. Таким образом, наше исследование будет направлено не на редукцию, но на актуализацию новых возможностей понимания, что представляется крайне важным в ценностном плане. Сама возможность лучшего понимания более раннего из более позднего, на наш взгляд, переносит исследование из историко-психологического поля в теоретическое, из диахронного — в синхронное. В новом синтезе двух моделей важна не их преемственность, а вневременная актуальность предметной реальности.

Итак, в центре внимания фигура «*узла развития*» (термин В.П. Зинченко (2010)), которая буквально пронизывает творчество Л.С. Выготского и М.К. Мамардашвили. Слово «фигура» здесь употребляется и в прямом смысле. Действительно, троп, который мы исследуем, в наиболее четком виде дан в *рисунках* обоих авторов. Согласно нашей гипотезе, один и тот же образ (пространственная модель) вдохновлял обоих исследователей и был источником их концептуализаций самых разных аспектов развития. Траектория развития, воплощенная в этой фигуре, стала для обоих исследователей ведущей фигурой мысли (ср. «фигура речи»), когнитивной метафорой, не только заключающей в себе возможные решения проблем, но и конституирующей сам предмет исследования.

Какими же материалами мы располагаем для исследования? Хотелось бы сказать так: мы имеем некоторые примеры когнитивной графики, выполненные независимо друг от друга Л.С. Выготским и М.К. Мамардашвили и моделирующие ход человеческого развития. Увы, все значительно сложнее. В обоих случаях чудом сохранившиеся образцы когнитивной графики представляют собой лишь рисунки на полях (т.е. начальный этап функционирования когнитивно-графических единиц (Чебанов, 2020, с. 319)). Это не выверенная модель, а набросок, попытка ухватить образ с тем, чтобы лучше понять его самому и передать другим. У обоих авторов мы можем найти по несколько рисунков (иногда даже не самих рисунков, а лишь воспоминаний о них), содержащих один и тот же мотив *непрямого движения (самодвижения!)*

субъекта развития. У обоих авторов мы можем найти тексты, описывающие, по-видимому, ту же реальность, что и рисунки. Иногда такое сопоставление самоочевидно, так как текст представляет собой пояснение к рисунку, иногда параллель мы вынуждены выстраивать гипотетически. Дополнительным ориентиром выступают собственный опыт психотерапевтической работы в рамках метода ландшафтной аналитики¹ и тот образ развивающегося человека, на который мы ориентируемся в нашей практике.

Развитие идеи о самодвижении Я в работах Л.С. Выготского

Как уже было сказано, мы будем отталкиваться не столько от текстов, сколько от рисунков, воплощающих анализируемые идеи. Рассмотрим последовательно некоторые из них. Начнем с рисунка 1.

Рисунок 1

Схема инструментального акта, описывающая генез высших форм поведения

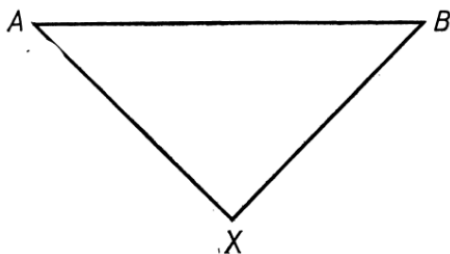

Этот рисунок появляется в двух работах Л.С. Выготского: «История развития высших псих[олог]ических функций» (1928–1930 гг., согласно датировке Е.Ю. Завершневой и Р. ван дер Веера (Завершнева, ван дер Веер, 2017, с. 152)) и «Инструментальный метод в психологии» («Тезисы доклада, прочитанные в 1930 г. в Академии коммунистического воспитания им. Н.К. Крупской» (Выготский, 1982, с. 463)). Обе они относятся к сравнительно ранним общепсихологическим работам ученого, внимание которого в это время было направлено на открытие опосредствованного строения высших психологических функций и на проблематику их вращения.

В обеих работах рисунок приводится как иллюстрация процесса **развития высших форм поведения**: «На нашей схеме... условно изображены два пункта А и В, между которыми должна быть установлена связь. Своеобразие опыта заключается в том, что связи сейчас нет и мы исследуем характер ее образования. Стимул А вызывает реакцию, которая заключается в нахождении стимула X, который, в свою очередь, воздействует на пункт В. Связь, таким образом, между пунктами А и В устанавливается не непосредственная, а опосредованная» (Выготский, 1983а, с. 111).

¹ Ландшафтная аналитика – метод психотерапевтической групповой работы в форме путешествия, предложенный С.В. Березиным и Д.С. Исаевым (Березин, Исаев, 2009).

Выготский подчеркивает этим рисунком, что «Искусственные акты суть те же естественные, они могут быть без остатка, до самого конца разложены и сведены к этим последним, как любая машина (или техническое орудие) может быть без остатка разложена на систему естественных сил и процессов» (Выготский, 1982, с. 104) (в обеих работах этот тезис соседствует с рисунком и повторяется почти без изменений).

Однако для целей нашего сравнительного анализа важнее другое замечание Выготского, скорее не поясняющее, а дополняющее рисунок: «Будучи включено в процесс поведения, психологическое орудие так же видоизменяет все протекание и всю структуру психических функций, определяя *своими свойствами* (курсив наш. — А.Б.) строение нового инструментального акта, как техническое орудие видоизменяет процесс естественного приспособления, определяя форму трудовых операций» (Там же, с. 103). Обратим внимание: стимул-средство (тот самый X) меняет структуру операции вовсе не простым фактом своего появления, а своими свойствами, которые никак не показаны на рисунке. В этом несоответствии рисунка и текста в свернутом виде кроется программа «семического метода», впервые эксплицитно сформулированная Л.С. Выготским в 1932 г.² и развернутая им позже в исследованиях значения как внутренней структуры знаковой операции.

Таким образом, исходный рисунок Выготского (рисунок 1) оказывается требующим дальнейшей разработки, которая позволила бы ему воплотить идею, заключенную в приведенной выше цитате: ***точка X должна быть развернута в некоторое пространство, чтобы стало понятно, как своими свойствами она меняет структуру операции.*** В опубликованных работах такого рисунка нам найти не удалось, однако он был обнаружен Е.Ю. Завершневой в архивах Л.С. Выготского и подробно прокомментирован ею и Р. ван дер Веером (Завершнева, ван дер Веер, 2017) (см. рисунки 2 и 3): «На каждой плоскости имеются две точки — X и O, образующие параллельные отрезки. На схеме показан путь из нижней плоскости к верхней и обратно, т.е. зигзаг свободного осмысленного действия: “X (реальн.) — X (ирр.) — O (ирр.) — O (реальн.)”. Рисунок очень похож на рисунки 8 и 10 из статьи [сотрудницы Левина] Слиозберг (Lewin, Sliosberg, 1934)... однако под планом ирреального Выготский подразумевал план мышления (а не фантазии и мечты), плану реального соответствовал план практического действия, т.е. трактовка Выготского значительно отличалась от того, что имели в виду Левин и его сотрудники» (Там же, с. 476).

Как известно, излюбленный ход Выготского заключался в том, чтобы опереться на экспериментальные или теоретические построения других психологов, реинтерпретировать их, увидеть в них новое, не замеченное самими авторами, и, показав это, выстроить собственную концепцию. Рассматриваемый

² «Когда мы стояли на границе — натуральных и опосредствованных процессов — мы работали методикой двойной стимуляции. Когда нас стало интересовать движение внутри развития опосредствованных процессов — мы переходим к семическому анализу» (Завершнева, ван дер Веер, 2017, с. 315).

Рисунок 2

Рисунок из записных книжек
Л.С. Выготского (по мотивам лекции
К. Левина в Москве весной 1933 г.)
(Завершнева, ван дер Веер, 2017, с. 476)



Рисунок 3

Реконструкция рисунка Л.С. Выготского
(Завершнева, ван дер Веер, 2017, с. 465)

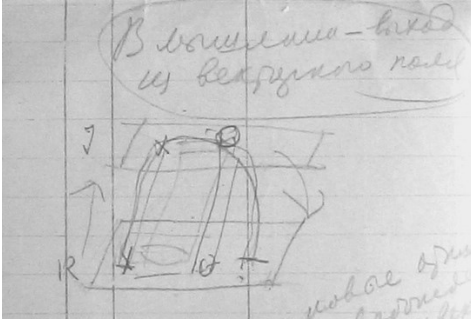

рисунок есть не что иное, как случай такого стимула-средства. Смысл его оказывается не тождественным значению. Этот рисунок *означает* иллюстрацию к тезисам Левина (не исключено, что Левин рисовал эту картинку во время своего выступления, похожие изображения есть в его работах). Но для Выготского рисунок приобретает совершенно другой *смысл*. Позволим себе, как в рисуночном проективном тесте, искать его там, где карандаш делал больше движений или нажимал с большей силой. Жирнее всего на рисунке выведена дуга («зигзаг»?), соединяющая планы R и I. Ее конфигурацию повторяют стрелки, показывая, что эта дуга есть *путь*.

Сравним рисунок Выготского (рисунок 2) с рисунками С. Слиозберг (рисунки 4 и 5) и убедимся, что на ее рисунках нет пути (активного процесса), но есть *проекция* (пассивный процесс³). Оригинальный рисунок Слиозберг оказывается как бы фоном для рисунка Выготского, на котором показан путь⁴.

Е.Ю. Завершнева соотносит рисунок с траекторией «зигзага» свободного осмысленного действия, стадии которой Л.С. Выготский описывает следующим образом: «1) превращение динамики психологического поля, динамики ситуации в динамику мышления; 2) развитие и развертывание динамических процессов самой мысли, ее обратное превращение в динамику действия»;

³ Забегая вперед, вспомним слова М.К. Мамардашвили, определявшего мышление (да и жизнь вообще) как усилие и восклицавшего: «Это не ассоциации!» (т.е. это не пассивный процесс, а активная деятельность).

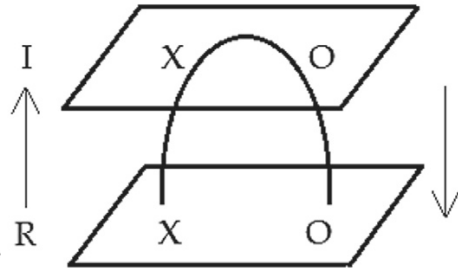
⁴ Действительно, рисунки из работы Слиозберг у Выготского как бы обобщаются: из них уходят подробности, и в этом обобщенном виде они оказываются фоном для совершающейся в движении карандаша мысли Выготского. Заметим также еще одно отличие: точка, в которую приходит кривая на рисунке Выготского, достаточно далеко отстоит от О (реальн.), как бы превосходит его. И в этой особенности мы склонны видеть содержание: результат человеческой деятельности, поступок, всегда оборачивается чем-то иным, чем его замысел.

Рисунок 4

Рисунок 8 из статьи С. Слюзберг
(Lewin, Sliosberg, 1934)

Abb. 8. Sich verkrüsten; Benennen mit dem Namen des Ersatzgegenstandes (Aufspaltung der Person).

Рисунок 5

Рисунок 10 из статьи С. Слюзберг
(Lewin, Sliosberg, 1934)Abb. 10. Topologie der Spielsituation. (Der Spielbereich als relativ abgegrenzter Bereich innerhalb der Realitätsebene; dynamisch flüssiger; besonders enge Kommunikation mit Bereichen irrealerer Schichten.)
(P → δ = Puppe wie Schokolade behandelt; (p)δ → δ)δ = Papierschere, wie wirkliche Schere behandelt; - - - Kraftfeld des Erwachsenen (P); ····· Kraftfeld des Kindes.

3) действие, преломленное через призму мысли, превращается уже в другое действие, осмысленное, осознанное и, следовательно, произвольное и свободное, т.е. стоящее в ином принципиальном отношении к ситуации, чем действие, непосредственно обусловленное ситуацией и не прошедшее через это прямое и обратное превращение динамики» (Выготский, 1983б, с. 250). В центре этого зигзага — динамика мышления (обобщения), и она нетождественна топике воспринимаемого психологического поля.

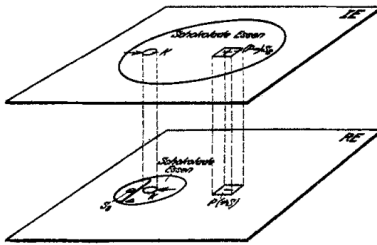
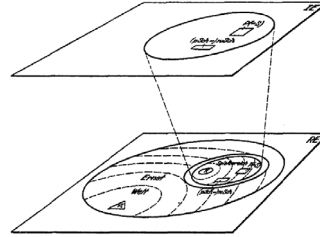
«В мышлении — выход из векторного поля», — пишет Выготский над рисунком и обводит эти слова. Для Левина два плана представляют взаимную проекцию с некоторыми топологическими преобразованиями. Выготский же подчеркивает, с одной стороны, нетождественность возникающих в обобщении связей смыслового поля топике воспринимаемого психологического поля, а с другой — возможность мысли выбирать себе разные дорожки в смысловом поле и даже прокладывать новые. Свободная мысль обретает таким образом **двойную полнезависимость** (см. подробную реконструкцию теории смыслового поля Е.Ю. Завершневой (2015)). В своих записях Выготский фиксирует «два парадокса мышления»: оно не сводится ни к ассоциативным репродукциям, ни к логическим фигурам. Оно «идет (курсив автора. — А.Б.) в борьбе произвольных тенденций со смысловыми полями и в соз[и]д[а]нии этих полей» (Завершнева, ван дер Веер, 2017, с. 466).

Созидание новых полей есть, с нашей точки зрения, не что иное, как акт понимания, из которого может следовать действие, поступок: финальная точка зигзага, возвращающая актора в поле реальности и позволяющая проверить «на деле» корректность сформированного понимания.

В двух рисунках Выготского (рисунок 1 и 2) мы склонны видеть прямую преемственность и отражение развития его собственной концепции. Так, первый показывает траекторию высших форм поведения, подчеркивая сам факт их опосредствованности. Когда же для Выготского становится важнее внутренняя структура знаковой операции, возникает второй рисунок. На нем точка X первого рисунка расширяется до отдельного плана, внутри которого

возможна своя динамика. Выготский задает систему координат, в которых движется мысль, определяемую, по его метафорическому выражению, длиной — параметром уровня обобщения — и шириной — предметной отнесенностью. Именно в ней мыслящий человек может гибко выбирать разные X, которые приведут его к разным O. Эти-то выборы и влекут за собой динамику смысловых полей, о которой пишет Выготский.

Таким образом, если в инструментальном акте (рисунок 1) развивается лишь поведение, то на рисунке 2 показан акт, состоящий одновременно и в развитии поведения (зигзаг свободного действия), и в развитии смыслового поля актора (а значит, самого актора)⁵. Именно это движение мы вслед за В.П. Зинченко называем *узлом развития*.

Считается, что Л.С. Выготский вплотную подступил к созданию теории личности, но не успел предложить ее в явном виде. Вместе с тем, в рассмотренной выше схеме зигзага свободного осмысленного действия мы не можем не заметить траекторию самодвижения Я⁶, безусловно, являющуюся предметом именно психологии личности. В более ранней схеме инструментального акта описывается как бы безличный поведенческий акт. Выготского больше интересовали пункты X и B, а A присутствует на схеме лишь номинально, как некая точка отсчета. Эта условность становится очевидной, если попытаться ответить на вопрос, что такое A. Выготский использует применительно к A термин «стимул», но даже с поправкой на дух времени это словоупотребление нельзя считать точным.

Правомерно и дальнейшее, *персонологическое*, изменение масштаба, открывающее за всеми пунктами схем Выготского разные ипостаси Я. В.А. Петровский различает четыре ипостаси Я в духе четырех аристотелевых причин (Петровский, 2010, с. 196):

1. *Имманентное Я* (материальная причина: Я-само-по-себе, материя Я как бы соткана из мгновенных состояний Я).

2. *Идеальное Я* (формальная причина, Я как представление самого себя).

3. *Трансцендентальное Я* (действующая причина, Я как мысль о себе, не совершившаяся в слове мысль: «Мысль переживается сразу как что-то иное, чем переживание; воспринимается сразу как что-то иное, чем восприятие, и, будучи высказанной, означает что-то иное, чем само высказывание... Мысль как таковая вне-находима и вне-временна, [лишь] ее чувственная запись — своего рода письменное послание нам — существует в пространстве и времени» (Там же, с. 198).

4. *Трансфинитное Я* (целевая причина, Я как переживание себя: «В данном случае, речь идет о полноте “присутствия” человека в мире. Это — переживание его сопринадлежности вечному (всегда-бытие — “Не надо мне числа: я

⁵ Впрочем, как таковое изменение смыслового поля на рисунке не показано: Л.С. Выготский лишь пишет о нем. Попытку графической фиксации такого изменения мы найдем у М.К. Мамардашвили.

⁶ «Есть как минимум одно отличительное обстоятельство, выделяющее развитие в особую категорию явлений. Это — самодвижение» (Петровский, 1996, с. 102).

был, и есмь, и буду. / Жизнь — чудо из чудес, и на колени чуду / Один, как сирота, я сам себя кладу...» (Арс. Тарковский)), переживание сквозь-пространственности (везде-бытие), переживание беспредельности наслаждения, любви, истины» (Там же).

При определенном усилии можно увидеть в Я-самом-по-себе «натуру», «естество», первичную слитность человека и ситуации (элемент А в триаде А-Х-В), в то время как Я-в-переживании обнаружит себя как образование «сверхъестественное» (элемент В). Первое из них — нечто неопределенное (не-о-предѣленное), второе — в результате инструментального акта — беспредельное. Что же касается инструментального акта, т.е. Х, то он в схеме на рисунке 2 разрастается в пространство, на котором выделяются такие элементы, как Я-в-созерцании (X_1) и Я-в-мысли (O_1) — той самой мысли, которая не подчиняется даже силовым линиям смыслового поля⁷.

Говоря о схеме Выготского как о схеме самодвижения Я, нельзя не упомянуть и концепцию структуры и динамики возраста, которую в 1932–1934 гг. (т.е. как раз в период полемики с Левином!) развивает ученый (Выготский, 1984). В описываемой им динамике онтогенеза прослеживается тот же мотив, что и в динамике зигзага свободного действия. Разница лишь в том, что в этом случае Выготский делает акцент на развитии человека, формировании у него психического новообразования, а в случае с «зигзагом» акцент делается на поступке.

Напомним основные тезисы возрастно-психологического подхода Выготского. К началу нового психологического возраста вокруг ребенка складывается особая социальная ситуация развития — совокупность значимых для него отношений со средой. В этих отношениях содержится противоречие между наличными возможностями ребенка и его потребностями. У ребенка чего-то нет. Однако он продолжает жить именно в этой ситуации, и «из жизни ребенка в этой социальной ситуации необходимо возникают и развиваются новообразования, свойственные данному возрасту. Эти новообразования, характеризующие в первую очередь перестройку сознательной личности ребенка, являются не предпосылкой, но результатом или продуктом возрастного развития. <...> Но раз возникшие новообразования в сознательной личности ребенка приводят к тому, что изменяется сама эта личность. Это не может не иметь самых существенных последствий для хода дальнейшего развития. <...> Ребенок, изменивший строение своей личности, есть уже другой ребенок, социальное бытие которого не может не отличаться самым существенным образом от бытия ребенка более раннего возраста» (Там же, с. 189). Таким образом, меняется и социальная ситуация развития.

Описываемая здесь Выготским траектория развития полностью соответствует как рисунку 2 (представим, что социальная ситуация развития — психологическое поле, сознательная личность — смысловое поле), так и сопровождающим его размышлениям. Сравним:

⁷ Автор благодарит В.А. Петровского, указавшего на эту параллель и, таким образом, помогшего найти упущенное логическое звено в рассуждении.

• мышление «идет в борьбе произвольных тенденций со смысловыми полями и в соз[и]д[а]нии этих полей» (Завершнева, ван дер Веер, 2017, с. 466) и «раз возникшие новообразования в сознательной личности ребенка приводят к тому, что изменяется сама эта личность»;

• «действие, преломленное через призму мысли, превращается уже в другое действие» (Выготский, 1983б, с. 250) и «ребенок, изменивший строение своей личности, есть уже другой ребенок, социальное бытие которого не может не отличаться самым существенным образом от бытия ребенка более раннего возраста» (Выготский, 1984, с. 189).

Итак, в трех рассматривавшихся ранее порознь контекстах — становление высших форм поведения через опосредствование, генез свободного осмысленного действия и цикл возрастного развития — Выготский опирается на одну и ту же динамическую модель. Более того, разрабатываемая им модель в своем самодвижении превращается в модель самодвижения Я и может быть рассмотрена как графическое воплощение так и не разработанной в текстовом варианте теории личности.

Самодвижение Я в работах М.К. Мамардашвили

Тот же сюжет самодвижения Я обнаруживается у М. Пруста. В центре его семитомника «В поисках утраченного времени» — фигура Марселя, который хочет стать писателем и становится им, но лишь тогда, когда роман уже им написан: «Роман... кончается появлением персонажа, который может написать этот роман, уже написанный. Утраченное время обретено, и теперь можно рассказывать. А уже все рассказано» (Мамардашвили, 2009, с. 85)⁸. Выражаясь словами Выготского, новое качество (новое смысловое поле) его сознательной личности возникает одновременно **как средство** и **результат** преодоления им исходной социальной ситуации развития. Действительно, модель развития, предложенная Л.С. Выготским, отлично соотносится с ходом развития прустовского героя, но соотносится ли она с моделью развития, которую, в том числе и на прустовском материале, предлагает М.К. Мамардашвили? Это вдвойне любопытно, так как в построении такой модели Мамардашвили, как и Выготский, прибегает к когнитивной графике, что дает нам возможность сопоставить обе модели не только по смыслу, но и буквально по точкам.

Предмет интереса Мамардашвили — акт понимания. Он рассматривает понимание с самых разных сторон, его метод заключается в том, чтобы абстрагироваться от «узкого», дисциплинарного взгляда. Этот метод приводит его к чтению множества философских курсов на нефилософском материале и/или для не-философов. Этот же метод погружает в единый дискурс его условно

⁸ Хронологически первыми написаны первая и последняя книга романа, т.е., с одной стороны, уже в этой рамке становление героя осуществилось, но, с другой стороны, Пруст посчитал необходимым продолжить работу по расширению серединной части романа — цепочки опосредствующих звеньев развития героя.

гносеологическое сочинение «Стрела познания» (Мамардашвили, 2004), условно антропологические лекции о Прусте (Мамардашвили, 2014, 2015) и условно онтологические лекции по античной философии (Мамардашвили, 2009). Этот метод дает нам основания рассматривать когнитивно-графические схемы Мамардашвили не как самостоятельные или эксплицирующие суть разных процессов, но как единую схему метапроцесса понимания, самосозидания мира или самодвижения Я, что для Мамардашвили суть одно и то же.

В разных местах философ использует разные термины, но мы будем называть рассматриваемую схему моделью понимающего топоса. Ее герменевтика на основе рисунков и текстов М.К. Мамардашвили осуществлена А.А. Парамоновым в серии работ (Мамардашвили, 2009, с. 154–156; Парамонов, 2015, 2016). Не претендуя на оригинальность в представлении этой модели, добавим к изложению некоторые комментарии, в большей степени касающиеся ее пересечений с моделью Л.С. Выготского.

Итак, исходный тезис Мамардашвили состоит в том, что человек постоянно пересобирает себя. Эта пересборка может выглядеть как дурная бесконечность пути от Я к Я (в терминологии В.А. Петровского, от *имманентного Я* к *имманентному Я*, минуя другие ипостаси) или же как путь развития от Я к Я *живущих* (в терминологии В.А. Петровского, от *имманентного Я* к *трансфинитному Я*) (рисунок 6). Я *живущих* — более настоящее, более живое, более истинное, чем первое. Если дурная бесконечность пути от Я к Я характеризуется лишь хронологическим и позиционным изменением, то при переходе к Я *живущих* имеет место «изменение себя, необратимость, [иначе] весь мир уже прибежал и стал тобой в виде привычки “мира” языка и логики и ошетинился психологическими механизмами страха и лени, надежды и привычки...» (Парамонов, 2016, с. 66).

Рисунок 6

Путь от Я к Я *живущих*. Рисунок М.К. Мамардашвили (2015, с. 772)

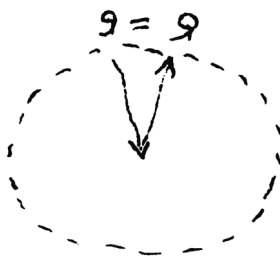

Дистанция⁹ между Я и Я *живущих* едва различима. Мамардашвили цитирует Данте: «Истина похожа на ложь». Между истиной и ложью (Я *живущих* и Я) существует исчезающе малое расстояние, и их легко спутать (особенно если смотреть извне), но именно оно, это исчезающе малое расстояние, и должно быть преодолено, если человек хочет что-то понять.

⁹ Расстояние, но не путь.

Различение *Я* и *Я живущих* комплементарно тезису Выготского о динамике возрастного развития: развивающийся субъект попадает в такую социальную ситуацию развития, в которой существует какой-то зазор, проблема, не позволяющая ему чувствовать себя органичной частью этой ситуации. Ему чего-то не хватает для того, чтобы его *Я* без зазора встроилось во множество *Я живущих*. Тогда он начинает путь поиска этого недостающего, заключающийся в решении некоторой задачи, и это недостающее (*новообразование*, по Выготскому, или *внутренний эквивалент*, по Мамардашвили) ему удастся сформировать как средство разрешения (= понимания) исходного противоречия. При этом новообразование является *внутренним* средством, вписанным в состав личности, а значит, обретая его, меняется и сама личность, вступающая в *Я живущих* (которое, впрочем, снова отступает, подобно горизонту).

Второй тезис Мамардашвили состоит в том, что, несмотря на то что расстояние от *Я* до *Я живущих* исчезающе мало, прямой путь между ними невозможен. Чтобы пройти этот путь, «мы должны воображением растянуть его так, чтобы поместить в этот интервал целый мир» (Мамардашвили, 2015, с. 52). Мамардашвили обращается к образу мировой сферы. Расстояние от *Я* до *Я живущих* — дуга на поверхности этой сферы (см. рис. 6), но преодолеть его можно только лишь в два хода. Первый — шаг к центру сферы (выделение центра мировой сферы мы здесь склонны трактовать как акт понимания: выбор не любой произвольной точки, а именно такой, которая действительно будет соответствовать центру мира, предполагает понимание того, как устроен этот мир). Второй — шаг от центра к *Я живущих*, т.е. поступок, в котором постижение мира обретает внешние формы конкретного действия и становится доступно другим.

В этой траектории узнаем «зигзаг свободного осмысленного действия» Выготского. Поверхность сферы — психологическое поле (в нем вещи даны так, как воспринимаются чувственно), ее центр — смысловое поле (в нем вещи законосообразно упорядочены). Зигзаг — от проблемы в психологическом поле к ее постижению в поле смысловом и обратно в психологическое поле — к поступку.

Но это внешняя структура действия, а какова же внутренняя структура акта понимания? Как человеку найти тот самый центр сферы, через который возможно движение от *Я* к *Я живущих*? Чтобы ответить на этот вопрос, вслед за А.А. Парамоновым реконструируем другой, более сложный, рисунок М.К. Мамардашвили¹⁰ в диахронной развертке: попробуем построить его в несколько шагов (см. рисунок 7).

1. Нарисуем плоскость (она символизирует психологическое поле, жизненный мир).

2. Отметим на плоскости точку *Я* — точку психологического поля, которая соответствует моей позиции в нем здесь и сейчас¹¹. Эта точка вечно скользит

¹⁰ А.А. Парамонов реконструирует его по тексту 9-й лекции по курсу античной философии М.К. Мамардашвили. Контекст рисунка — способ упорядочивания бесконечного множества точек психической жизни в идее (в Платоновском смысле).

¹¹ Как здесь не вспомнить ироничное и точное определение В.Л. Каганского: «Географ — мыслящий сгусток ландшафта».

Построение «понимательного топоса» / «ноогенной машины»
(рисунок М.К. Мамардашвили, реконструкция А.А. Парамонова (Парамонов, 2016, с. 71))

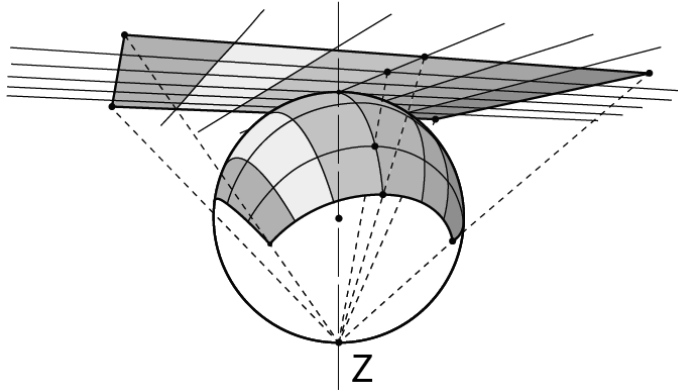

по поверхности психологического поля, создавая некое мнимое естественное движение — дурную бесконечность новых мест, каждое из которых не лучше и не хуже предыдущего.

3. Однако в особые, привилегированные, моменты возможно движение вглубь, или, как его называет Мамардашвили, «трансверсальное» движение, дающее надежду на понимание и качественное преобразование точки Я. Метафорой такого движения оказывается путь по сфере, касающейся плоскости психологического поля. Построим эту сферу.

4. Точка касания сферы и плоскости — интервал от Я до Я живущих на рисунке 6 (мы помним, что он исчезающе мал и вырождается в точку). Этот интервал минимален, но путь по кратчайшему расстоянию лишен смысла — это будет мнимое движение. Итак, Я может в этой точке продолжить мнимое движение по поверхности или проникнуть вглубь. Я на развилке: пойти по плоскости или по сфере.

5. Если принять точку касания сферы и плоскости за полюс, то можно обнаружить и противоположный полюс — точку, принадлежащую сфере, но при этом наиболее далекую от психологического поля. Мамардашвили обозначает ее буквой Z. Итак, на рисунке возникает сфера, имеющая два полюса: Z и Я.

6. Геометрически точка Z обладает важным свойством: в нее можно спроецировать все множество точек плоскости — психологического поля, — так что все соединяющие их лучи пройдут через поверхность сферы, а значит, все точки плоскости получают свои представительства на сфере (фактически, речь о сфере Неймана и нанесенной на нее сетке Мебиуса).

Получившийся рисунок соответствует трехмерной версии рисунка из работы Мамардашвили «Стрела познания» (рисунок 8): обозначенную конструкцию он именуется «понимательным топосом», или «ноогенной машиной». Возможность понимания (как схватывания, апперцепции) достигается тем, что такая система «позволяет оперировать с отрезками бесконечной длины,

«Ноогенная машина» (Мамардашвили, 2004, с. 54)

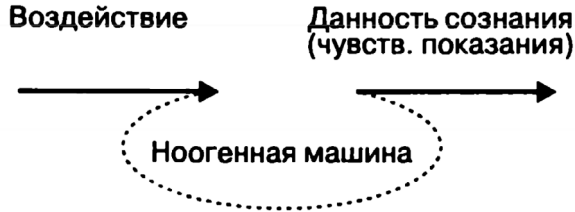

расположенными на плоскости, представляя их дугами конечной длины, лежащими на сфере», и создавая «непосредственную данность бесконечного в конечном» (Парамонов, 2016, с. 70).

Несмотря на всю полноту апперцепции, точка *Z* не может являться финальной точкой самодвижения личности. Выражаясь словами Выготского, она обладает лишь одинарной, но не двойной полнезависимостью. В ней преодолеваются силовые линии психологического, но не смыслового поля. К тому же полнота апперцепции оказывается мнимой. Да, все точки психологического поля, будучи спроецированными на сферу, актуально доступны, но сама-то сфера при этом остается непонятой. «Я понимаю, но не понимаю, как понимаю!» Значит, нужен следующий шаг.

7. В реконструкции А.А. Парамонова такой шаг — дальнейшее движение по поверхности сферы, при котором удерживаются все точки проекций психологического поля на сферу понимающего топоса. «Мебиусная сетка» начинает скользить по поверхности и «выворачиваться наизнанку». «Поворот по сфере сетки Мебиуса влечет за собой инверсию плоскости, подобно вихрю индуцируя новую форму “мира”. Двигаясь по дуге... (от “Я” к “Я живущих”. — А.Б.), неся на своих плечах тяжесть “знания” мира, мы по дороге “перевертываемся” вокруг невидимого центра (*divinité*) и оказываемся вновь в точке нашего “входа” в сферу, но на другой стороне “интервала” под другим “небом” над головой (рисунок 9 — А.Б.). Бесконечно далекое стало близким. Произошло “растворение” первоначальной кристаллизации или пафоса¹²» (Там же, с. 75). В этом заключительном шаге узнается свободный волевой поступок: я не просто «схватываю» все законы своей жизни, но и действую, исходя из этого понимания, и своим действием их преобразую.

Итак, мы привели и подробно прокомментировали два рисунка М.К. Мамардашвили (рисунки 6 и 7): теперь необходимо их сопоставить.

Бесспорным общим мотивом являются точки *входа* и *выхода*, обрамляющие разрыв сферы. Они на рисунках отмечены как *Я*, разрыв между ними и есть зазор между *Я* и *Я живущих*. Рисунки объединяет и таинственная точка — центр сферы. На обоих рисунках у нее нет названия. Однако в комментариях Мамардашвили

¹² Ср. «катарсис» в психологии искусства Л.С. Выготского.

**Итоговое положение цикла самодвижения Я:
трансформация как психологического, так и смыслового полей**

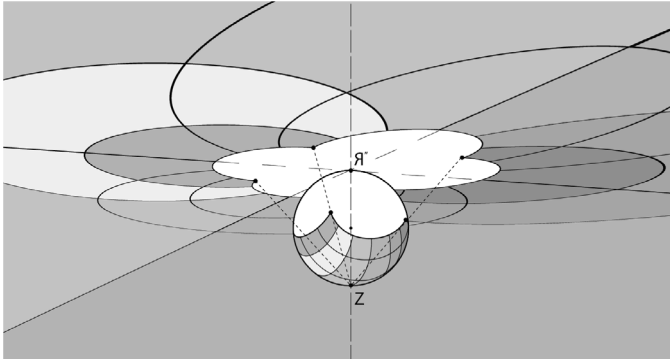

«скромно» называет ее «divinité» — «божество». В реконструкции А.А. Парамонова она оказалась как бы вне рассмотрения, в то время как именно она буквально является тем местом, вокруг которого все крутится. На передний план вышла точка Z, про которую специально говорится, что она взята произвольно и может быть любой не лежащей в плоскости психологического поля точкой.

Действительно, если посмотреть на рисунок 7 не в становлении, а как на уже нарисованный, то можно интерпретировать его и так: любая надситуативная точка позволяет строить между ней и полем психологического представления ситуации особое пространство понимания, рожденное отношениями этой точки и каждого элемента жизненной ситуации, причем это пространство понимания актуально бесконечно и позволяет ухватить весь мир единым взглядом. Здесь, однако, обнаруживаются две практические трудности. Во-первых, в жизни бывает совершенно невозможно произвольно (т.е. по своей инициативе) выйти из ситуации и найти ту самую точку Z. Во-вторых, без проникновения в центр окружности понимание, достигаемое из точки Z, все равно оказывается неполным.

Для Пруста и Мамардашвили ключ к выходу из поля ситуации — **впечатление** (вспомним знаменитое пирожное «Мадлен») — особое состояние чувственной *окликнутости*, в котором мы замечаем тот или иной предмет и воспринимаем его, выражаясь термином Выготского, как символ-средство для представления себя, актуализации *идеального Я*, Я-в-созерцании, по В.А. Петровскому. Встреча с впечатлением буквально выбивает нас из психологического поля. Этот символ-средство, с одной стороны, вовлекает личность в отношения с собой, а с другой — сохраняет дистанцию по отношению к психологическому полю, не вписывается в него (*остраняет*, по В.Б. Шкловскому). М.К. Мамардашвили в этом контексте говорит об *индуктивных воронках*, которые как бы вытягивают личность из психологического поля ситуации. Событие встречи с впечатлением Мамардашвили называет *событием причастности*, оно и субъективно переживается как выход из психологического

поля. Можно найти массу описаний такого рода событий, — например, классический эпизод эпопеи Л.Н. Толстого «Война и мир», где князь Андрей смотрит в небо Аустерлица.

«Обращаясь к впечатлению, воссоздавая его, личность задается вопросами: что со мной происходит на самом деле? где я стою? что на самом деле я чувствую? какое место я занимаю? что я испытываю? о чем свидетельствует мое состояние? каковы сейчас мои возможности? Работа с впечатлением увеличивает разрешающую способность сознания и завоевывает новое видимое и незримое пространство для Я» (Старовойтенко, 2015, с. 405). Но отклик на зов впечатления — лишь первый шаг пути. Непонятое впечатление не может быть снова вплетено в психологическое поле... Только будучи понятым, соотношенным с психологическим полем, а затем и вплетенным в него посредством поступка, *свободного осмысленного действия*, оно может стать средством для перехода от Я к Я живущих.

Впечатление, выступая промежуточным элементом, медиатором, дает личности возможность оторваться от психологического поля и выйти в надситуативную позицию. Но где оно на рисунке: это точка Z или точка центра сферы понимающего топоса? Похоже, ни то, ни другое.

Если мы вернемся к модели-метафоре Мамардашвили (рисунок 6), то должны будем вспомнить: чтобы преодолеть путь от Я до Я живущих, необходимо попасть в центр сферы. Идея центра предполагает некое точное попадание. Правомерно ли считать произвольно взятую (или взявшуюся, если говорить о впечатлении как внешнем по отношению к личности воздействии) точку этим самым центром? Вероятно, нет. Это переходная точка — точка выхода из психологического поля и входа в поле смысловое, она лежит на границе и при пристальном взгляде открывается как особое переходное пространство. Сама по себе эта точка может быть какой угодно: «Я говорил вам, что в рекламе мыла можно сделать такие же открытия, как и в “Мыслях” Паскаля. Уже здесь мы начинаем видеть действие прустовской проблемы некой точки равноденствия. Предметы равны — в данном случае мыло равно великой книге Паскаля. Нырнув в рекламу мыла, можно вынырнуть на правой стороне равенства со столь же значительной мыслью или со столь же значительным открытием, как и нырнув в “Мысли” Паскаля» (Мамардашвили, 2015, с. 53). Эту фразу стоит в геометрическом смысле трактовать так, что точка впечатления принадлежит не центру, но поверхности сферы (рисунок 7), на которой также расположены и другие вещи, и все они равно удалены от некоего центра. Точка впечатления лежит на границе плоскости и сферы и при внимательном погружении открывает путь к представлению всего множества других точек сферы, активное движение по которым, соощущение равноудаленности которых рождает идею центра¹³. Выше мы отмечали, что Выготский подразумевает под «зигзагом свободного осмысленного действия» активный путь; Мамардашвили также говорит об активном движении — «нырке».

¹³ Альтернативное прочтение смысла «индуктивных воронок»: индукция не как магнит, а как обобщение: обобщенное соощущение множества точек окружности, рождающее идею окружности и ее центра.

Интегральная модель самодвижения Я с опорой на символическое средство

Мы показали как предметную, так и содержательную близость пространственных моделей Л.С. Выготского и М.К. Мамардашвили. Однако всякий раз нам приходилось что-то в них достраивать. Ниже мы предпримем попытку совместить модели, заполнив таким образом лакуны каждой из них (см. рисунок 10). Действительно, рисунок Мамардашвили оказывается в некотором смысле неполным и может быть дополнен рисунком Выготского (см. рисунок 3), на котором и в психологическом, и в смысловом полях показаны точки входа и выхода. (Для удобства мы опираемся на рисунок зигзага свободного осмысленного действия Выготского как на графическую основу, а также используем его буквенные обозначения.)

Рисунок 10

Интегральная модель самодвижения Я, объединяющая схемы Л.С. Выготского и М.К. Мамардашвили

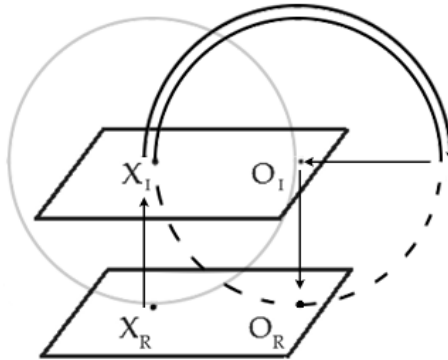

Чтобы построить эту модель, нужно будет отказаться от построения ее «по точкам» как по остановочным пунктам. Коль скоро речь идет о само-движении Я, мы будем постоянно сталкиваться с логическими противоречиями, пытаясь отождествить ипостаси Я или стадии самодвижения с точками. Они имеют принципиально динамический характер, всякий раз это не пребывание в какой-то одной ипостаси, но взаимопереход. Используя блестящую метафору В.И. Мартынова, можно сказать, что речь идет не о ступенях, но о ступенях (Мартынов, 1994, с. 120).

Пожалуй, единственная ипостась Я, которая может быть представлена как точка (совокупность постоянно сменяющих друг друга точек), — это *имманентное Я*; выше мы поставили его в соответствие с точкой А на схеме инструментального акта или с X_R на схеме зигзага свободного действия.

Однако, как только происходит встреча с впечатлением (т.е. буквально «впечатывание» какого-то фрагмента мира в «имманентное Я» — событие, заключающееся в том, что Я вдруг обнаруживает себя стоящим в отношении с

какой-то частью мира¹⁴), мы уже не можем говорить о точке. Во впечатлении чувственное восприятие — вкус условного пирожного «Мадлен» — не равно самому себе, оно *больше* и этим как бы переносит личность в надситуативную позицию. Вкус пирожного открывает дорогу ко множеству других представлений, подобранных по какому-то неявному пока правилу и отражающихся друг в друге. В поле представлений личность очерчивает окружность, соощущение «геометрического места» множества точек которой чревато идеей центра (точки X_1).

Личность оказывается дважды проблематизированной. С одной стороны, как проблема переживается зазор между *имманентным Я* (*Я-самим-по себе*) и *Я-в-представлении* (причем таком, в котором я могу представить себя только в связи с впечатлением). Эту первую проблематизированность мы можем обозначить как путь от точки X_R к X_1 на рисунок 10 и назвать проблематизированностью интроекцией: *что-то вошло в меня, и теперь я — не я*.

Но есть и вторая проблема: впечатление имеет природу *резонансного ящичка*: вкус пирожного запускает целую цепочку представлений, резонирующих друг с другом и усиливающих друг друга. В какой-то момент то единственное, ярчайшее, ни с чем не сравнимое впечатление оказывается... лишь одним из элементов в символическом ряду. Вот здесь-то и возникает вторая проблема, относящаяся скорее к *Трансцендентальному Я*, т. е. к *Я-как-мысли-о себе*. Эта проблема заключается в том, что цепочка представлений осознается именно как цепочка элементов, связанных друг с другом некоторым законом, который тем не менее еще только предстоит сформулировать. Иными словами, цепочка представлений осознается как символ¹⁵, а именно его явленная часть, которая может привести и к скрытой его части. За планом выражения начинает проступать некоторый план содержания, как за первыми и последними строчками сонетов в венке проступает магистрал. Итак, второй проблемой становится путь от явленной части символа к его скрытой части, метафорически определяемой Мамардашвили как центр окружности. Эту проблематизированность можно обозначить как путь от X_1 к O_1 и назвать проблематизированностью пониманием (в терминах Мамардашвили) или интериоризацией (в терминах Выготского).

Описывая метод ландшафтной аналитики, основанный на обращении с впечатлениями, мы подробно описывали «путь от интроекции к интериоризации» и возможные препятствия на нем (Белорусец, 2021).

Во-первых, в дело могут вмешаться психологические защиты и впечатление будет проигнорировано. На рисунке 10 такой исход можно обозначить как отсутствие движения от X_R к X_1 .

Во-вторых, возможно «короткое аффективное замыкание», когда личность не сможет удерживать зазор между надситуативным впечатлением и жизненной

¹⁴ Одно из определений, которое Л.С. Выготский дал понятию социальной ситуации развития, — «значимые отношения».

¹⁵ Символ здесь понимается как бесконечная цепочка подобий, утверждение типа «A1 относится к B1 так же, как An к Bn». Постигание символа, таким образом, предполагает разного «масштаба» открытия: 1) A1 определенным образом (но пока не ясно, каким) относится к B1; 2) открытие коллекции подобий; 3) открытие того конкретного отношения, которое связывает все A и B.

ситуацией (классический пример — селфи на фоне Ниагарского водопада, которое жестко опредмечивает источник впечатления и вплетает его в психологическое поле в роли красивого фона). На рисунке 10 такой исход можно обозначить как возврат из X_1 к X_R .

В-третьих, возможен прямой интерпретирующий ход, когда непосредственно из точки X_1 (а не из всего множества точек окружности) личность начинает смотреть на свое психологическое поле, используя ее как самоценный знак (мы обозначили этот вариант на рисунке 10 серым кругом). Личность как бы ставит впечатление как таковое в центр, смотрит на всю свою жизнь сквозь призму этого впечатления. В этом случае «открытия» возможны, но они будут тривиальными, так как не проделан никакой активный путь, не осуществлен «нырок» в смысловом поле, не случилось «движения **в** теле впечатления», а имело место только пассивное движение **за** впечатлением; пересборка нового Я не будет обладать новизной по сравнению с исходным Я, или, используя терминологию В.А. Петровского, не состоится переход в Трансфинитное Я. Рассмотрение впечатления как самоценного знака «позволяет соотнести скрытое содержание ([жизненную] проблему) с явленной моделью на основании какого-то **тривиального** признака» (Белорусец, 2020, с. 82).

Истинная же интериоризация, выражаясь словами Выготского (или понимание как выстраивание «внутреннего эквивалента», по Мамардашвили) предполагает активное движение в смысловом поле (путь по большой окружности от X_1 вокруг O_1 с последующей индуктивной реконструкцией этой точки, приходом к ней). Содержательно он может быть объяснен как движение по цепочке подобий символа от его субъективной интерпретации к нахождению через него всеобщего (не случайно Мамардашвили называет центр окружности «*divinité*»).

В реконструкции А.А. Парамонова «точка равноденствия» Z лежит на поверхности сферы, а на нашем рисунке ее функциональным эквивалентом выступает центр, но здесь нет принципиального различия. Ключевая характеристика этой точки — то, что на нее могут быть спроецированы все точки жизни личности. *Трансфинитное Я*, предполагающее переживание актуальной бесконечности, по описанию совпадает с точкой «равноденствия» O_1 / Z . Это точка встречи со всеобщим, из которой и может быть верно увидана вся «окружность» символа, первая эмпирическая встреча с одним из проявлений которого произошла в точке X_1 . Из этой точки возможно осмысление впечатления уже не как личного, но как надличностного, являющегося источником проекции на личность какого-то всеобщего закона.

Следующая часть пути от O_1 к O_R (к *Я живущих*, в терминах Мамардашвили), т.е. к конкретному поступку, который, с одной стороны, исходит из понимания только что открытого закона, а с другой — предполагает конкретные действия по претворению этого закона в жизнь. Эту точку было бы правомерно снова отождествить с *имманентным Я, Я, действующим в мире*, но это уже не то *имманентное Я*, с которого мы начали описание траектории: оно совершило полный цикл самодвижения и вернулось в преобразованный им же мир.

Заключение

Подводя итоги, задумаемся о том, какое значение имеет выполненное нами компаративистское упражнение.

Для истории науки это значение состоит в том, что демонстрируемая близость ключевых моделей Л.С. Выготского и М.К. Мамардашвили позволяет отнести их к единой традиции или даже исследовательской программе, в центре которой — динамическая модель непрямого развития (самодвижения) личности. Здесь следовало бы уточнить традиционно применяемый к работам Л.С. Выготского термин — «знаковое опосредствование», ведь, как было показано, уместнее было бы говорить об опосредствовании символическом (в сосюрловском понимании слова «символ»), предполагающем не просто «отталкивание» от знака, но — на определенном этапе — движение в теле символа.

В аспекте теоретической психологии данная работа может рассматриваться как развитие теории надситуативной активности В.А. Петровского (2010) — разработка процессуальной модели одной из форм генеза надситуативности, а также как диалог с Е.Б. Старовойтенко и развитие моделей «феноменологического отношения к себе» и «возможностей Я в отношении к Другому» (Старовойтенко, 2015, с. 405–410).

Предпринятая нами попытка синтеза моделей развития личности (и ее свободного поведения) преследует не только теоретические, но и практические цели. В частности, ориентировка на эту модель поможет психотерапевтам, использующим в своей работе впечатления и опирающимся на символы и метафоры, лучше осознавать свои психотехнические действия и ход развития клиента. Артикуляция всей траектории «зигзага свободного осмысленного действия», понимание этапности активного движения по ней дают возможность психологам-практикам зряче сопровождать клиента в этом движении, выбирая средства поддержки, которые бы соответствовали задачам, решаемым на каждом из этапов.

Особой эвристичностью предложенная модель обладает и по отношению к практике ландшафтной аналитики (Березин, Исаев, 2009), в которой создаются условия для самодвижения Я. Предлагаемая модель позволяет рельефно рассмотреть направления и методы работы на каждом из этапов этого самодвижения.

Литература

- Белорусец, А. С. (2020). Символ как средство ориентировки в личностных задачах: персонологическая перспектива. *Культурно-историческая психология*, 16(1), 78–87. <https://doi.org/10.17759/chp.2020160108>
- Белорусец, А. С. (2021). Символический диалог человека и мира в ландшафтной аналитике: путь от интроекции к интериоризации. В кн. А. С. Белорусец, С. В. Березин (ред.-сост.), *Одушевленный ландшафт* (с. 63–79). СПб.: Алетейя.
- Березин, С. В., Исаев, Д. С. (2009). *Ландшафтная аналитика: опыт трансдисциплинарной психотерапии*. Самара: Самарский государственный университет.

- Выготский, Л. С. (1982). *Собрание сочинений. Т. 1. Вопросы теории и истории психологии*. М.: Педагогика.
- Выготский, Л. С. (1983а). История развития высших психических функций. В кн. Л. С. Выготский, *Собрание сочинений* (в 6 т., т. 3, с. 5–328). М.: Педагогика.
- Выготский, Л. С. (1983б). Проблема умственной отсталости. В кн. Л. С. Выготский, *Собрание сочинений* (в 6 т., т. 5, с. 231–256). М.: Педагогика.
- Выготский, Л. С. (1984). Проблема возраста. В кн. Л. С. Выготский, *Собрание сочинений* (в 6 т., т. 4, ч. 2, с. 244–269). М.: Педагогика.
- Завершнева, Е. Ю. (2015). Представления о смысловом поле в теории динамических смысловых систем Л.С. Выготского. *Вопросы психологии, 4*, 119–135.
- Завершнева, Е., ван дер Веер, Р. (ред.). (2017). *Записные книжки Л.С. Выготского. Избранное*. М.: «Канон+» РООИ «Реабилитация».
- Зинченко, В. П. (2010). *Сознание и творческий акт*. М.: Языки славянских культур.
- Мамардашвили, М. К. (2004). *Стрела познания. Сборник*. М.: Тайдекс и Ко.
- Мамардашвили, М. К. (2009). *Лекции по античной философии*. М.: Прогресс-Традиция; Фонд Мераба Мамардашвили.
- Мамардашвили, М. К. (2014). *Психологическая топология пути* (т. 2). М.: Фонд Мераба Мамардашвили.
- Мамардашвили, М. К. (2015). *Психологическая топология пути* (т. 1). М.: Фонд Мераба Мамардашвили.
- Мартынов, В. И. (1994). *История богослужебного пения. Учебное пособие*. М.: РИО Федеральных архивов; Русские огни.
- Парамонов, А. А. (2015). Геометрия сродства. Комментарий к подготовительным материалам к лекциям М.К. Мамардашвили о Прусте. В кн. М. К. Мамардашвили, *Психологическая топология пути* (т. 1, с. 1045–1072). М.: Фонд Мераба Мамардашвили.
- Парамонов, А. А. (2016). «Стихия чертежа». К топологии трансверсальности. *Философский журнал, 9(4)*, 63–79. <https://doi.org/10.21146/2072-0726-2016-9-4-63-79>
- Петровский, В. А. (1996). *Личность в психологии: парадигма субъектности*. Ростов-на-Дону: Феникс.
- Петровский, В. А. (2010). *Человек над ситуацией*. М.: Смысл.
- Старовойтенко, Е. Б. (2015). *Персонология: жизнь личности в культуре*. М.: Академический проект.
- Чебанов, С. В. (2020). Когнитивная графика как способ изображения идей. *МЕТОД: Московский ежегодник трудов из обществоведческих дисциплин, 10*, 309–376. <https://doi.org/10.31249/metod/2020.10.16>

Ссылки на зарубежные источники см. в разделе *References*.

References

- Beloruset, A. S. (2020). Symbol as an orienting means for solving developmental tasks: a personological perspective. *Kul'turno-Istoricheskaya Psikhologiya [Cultural-Historical Psychology]*, 16(1), 78–87. <https://doi.org/10.17759/chp.2020160108> (in Russian)
- Beloruset, A. S. (2021). Simvolicheskii dialog cheloveka i mira v landshaftnoi analitike: put' ot introektsii k interiorizatsii [Symbolic dialogue of a human and the world in landscape analytics: A

- way from introjection to interiorization]. In A. S. Belorusetz & S. V. Berezin (Eds.), *Odushevlennyi landschaft* [Living landscape] (pp. 63–79). Saint Petersburg: Aleteiya.
- Berezin, S. V., & Isaev, D. S. (2009). *Landshaftnaya analitika: opyt transdistsiplinarnoi psikhoterapii* [Landscape analytics: an experience of transdisciplinary psychotherapy]. Samara: Samara State University.
- Chebanov, S. V. (2020). Kognitivnaya grafika kak sposob izobrazheniya idei [Cognitive graphics as a means of expressing ideas]. *METOD: Moskovskii ezhegodnik trudov iz obshchestvovedcheskikh distsiplin*, 10, 309–376.
- Lewin, K., & Sliosberg, S. (1934). Untersuchungen zur Handlungs- und Affektpsychologie [Studies in psychology of action and affect]. *Psychologische Forschung*, 19, 122–181. <https://doi.org/10.1007/BF02409736>
- Mamardashvili, M. K. (2004). *Strela poznaniya* [An arrow of cognition]. Moscow: Taideks i Ko.
- Mamardashvili, M. K. (2009). *Lektsii po antichnoi filosofii* [Lectures on Ancient Greek and Roman philosophy]. Progress-Traditsiya; Fond Meraba Mamardashvili.
- Mamardashvili, M. K. (2014). *Psikhologicheskaya topologiya puti* [Psychological topology of path] (Vol. 2). Moscow: Fond Meraba Mamardashvili.
- Mamardashvili, M. K. (2015). *Psikhologicheskaya topologiya puti* [Psychological topology of path] (Vol. 1). Moscow: Fond Meraba Mamardashvili.
- Martynov, V. I. (1994). *Istoriya bogosluzhebnoho peniya* [History of liturgical singing]. Moscow: RIO Federalnikh arkhivov.
- Paramonov, A. A. (2015). Geometriya srodstva. Kommentarii k podgotovitel'nym materialam k lektsiyam M.K. Mamardashvili o Pruste. In M. K. Mamardashvili, *Psikhologicheskaya topologiya puti* [Psychological topology of path] (Vol. 1, pp. 1045–1072). Moscow: Fond Meraba Mamardashvili.
- Paramonov, A. A. (2016). Drafting as elemental force. Toward a topology of transversality. *Filosofskii Zhurnal [The Philosophy Journal]*, 9(4), 63–79. <https://doi.org/10.21146/2072-0726-2016-9-4-63-79> (in Russian)
- Petrovsky, V. A. (1996). *Lichnost' v psikhologii: paradigma sub'ektnosti* [Personality psychology: the paradigm of subjectivity]. Rostov-on-Don: Feniks.
- Petrovsky, V. A. (2010). *Chelovek nad situatsiei* [Human above the situation]. Moscow: Smysl.
- Starovoitenko, E. B. (2015). *Personologiya: zhizn' lichnosti v kul'ture* [Personology: person's life in culture]. Moscow: Akademicheskii proekt.
- Vygotsky, L. S. (1982). *Sobranie sochinenii. T. 1. Voprosy teorii i istorii psikhologii* [Collected works: Vol. 1. Issues of the theory and history of psychology]. Moscow: Pedagogika.
- Vygotsky, L. S. (1983a). Istoriya razvitiya vysshikh psikhicheskikh funktsii [The history of the development of higher mental functions]. In L. S. Vygotsky, *Sobranie sochinenii* [Collected works] (in 6 vols., Vol. 3, pp. 5–328). Moscow: Pedagogika.
- Vygotsky, L. S. (1983b). Problema umstvennoi otstalosti [The problem of mental retardation]. In L. S. Vygotsky, *Sobranie sochinenii* [Collected works] (in 6 vols. Vol. 5, pp. 231–256). Moscow: Pedagogika.
- Vygotsky, L. S. (1984). Problema vozrasta [Age problem]. In L. S. Vygotsky, *Sobranie sochinenii* [Collected works] (in 6 vols., Vol. 4, Pt. 2, pp. 244–268). Moscow: Pedagogika.
- Zavershneva, E. Yu. (2015). Predstavleniya o smyslovom pole v teorii dinamicheskikh smyslovykh sistem L.S. Vygotskogo [The notion of semantic field in L.S. Vygotsky's theory of dynamic semantic system]. *Voprosy Psikhologii*, 4, 119–135.
- Zavershneva, E., & van der Veer, R. (Eds.). (2018). *Zapisnye knizhki L.S. Vygotskogo. Izbrannoe* [Vygotsky's notebooks. A selection]. Moscow: "Kanon+" ROOI "Reabilitatsiya".
- Zinchenko, V. P. (2010). *Soznanie i tvorcheskii akt* [Consciousness and creative act]. Moscow: Yazyki slavyanskikh kul'tur.